

22" WIDE

LCD Open-Frame
Touchmonitor

2244L



22型ワイド LCD組込みタッチモニター 2244L

製品特長

- タッチパネルは美しい画像と優れた耐久性・信頼性を誇る超音波表面弾性波方式「インテリタッチ」または美しい画像と優れた耐久性・耐環境性を全て兼ね備えた音響波照合方式「APR」から選択可能。
- モニターはLEDバックライトを採用したフルHD対応21.5型広視野角ワイドTFT-LCDを採用。
- 取り付けはサイドマウントと背面からのVESAマウントの2通りが可能。
(VESA Physical Mount規格100mm×100mmに対応)
- タッチパネルはUSB接続。

3年保証 **RoHS** 対応

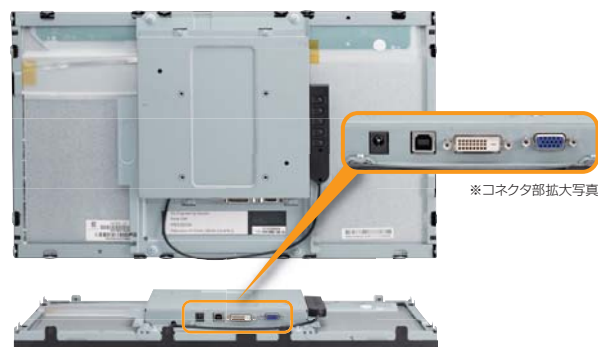

■製品名	ET2244L-8UWA-0-D-NPB-G	ET2244L-AUWA-1-D-NPB-G	■タッチパネル部	ET2244L-8UWA-0-D-NPB-G	ET2244L-AUWA-1-D-NPB-G
■製品コード	E469590	E738068	方式	超音波表面弾性波方式「インテリタッチ」	超音波照合方式「APR」
タッチパネル方式	超音波表面弾性波方式「インテリタッチ」	超音波照合方式「APR」	表面処理	クリア	アンチグレア
■一般仕様			通信	USB	
外形寸法	511.7mm(W)×298.1mm(H)×42.6mm(D)		■付属品		
重量	約4.8kg			USB ケーブル (1.8m)	
本体色	ブラック			アナログ RGB ケーブル (1.8m)	
電源	AC100~240V、50/60Hz			DVI-D ケーブル (1.8m)	
消費電力	36W(最大)			クイックインストーガイド、保証書および注意書き	
タッチパネル通信接続	USB タイプB(レセプタクル)			CD-ROM 版ソフトウェア (マウスエミュレーションソフト)	
映像信号入力接続	アナログRGB ミニD-Sub15ピン(メス)、デジタルDVI-D24ピン(メス)			注) 取扱説明書は CD-ROM 内に含まれます	
使用・保存温度範囲	使用時:0~40℃/保存時及び輸送時:-20~60℃			取り付け用ブラケットキット (金具×2、M4 ネジ×4)	
使用・保存湿度範囲	使用時:20~80%RH(結露なきこと)		■対応OS		
	保存時及び輸送時:10~90%RH(結露なきこと)			Windows 7	
規格	VCCIクラスA、FCCクラスA、CEマーキング、C-tick、UL、c-UL、IC、CoC ※本製品を海外へ製品を輸出する際は、対象となる規格を取得した製品本体とともに同梱品が別途必要になる場合があります。詳しくはお問い合わせください。			Windows Vista	
保証	3年間			Windows XP	
				Windows Server 2003	
■表示部				WEPOS	
画面サイズ	21.5型			Windows XP Embedded	
アスペクト比	16:9			※その他のOSの対応状況につきましては、個別にお問い合わせください。	
液晶表示(駆動)方式	TFTアクティブマトリックス方式				
解像度(プリセット)	1920×1080 (60MHz)				
表示エリア	476.64mm(H)×268.11mm(V)				
画像ピッチ	0.248mm×0.248mm				
表示色	1677万色				
輝度	225cd/m ² (タッチパネル装着時の標準値)				
OSD	対応				
映像入力	アナログRGB、DVI				
アナログ同期信号	セパレート、コンポジット(H/V)、SOG				
アナログ同期信号範囲	水平:30~75kHz 垂直:53~76Hz				
デジタル信号	DVI規格REV.1.0 準拠				
コントラスト比	1000:1(標準値)				
視野角	上下178°、左右178°(コントラスト比10以上での標準値)				
ブラッグアンドブレイ	VESA DDC2B適合				
■寸法図(単位mm)					

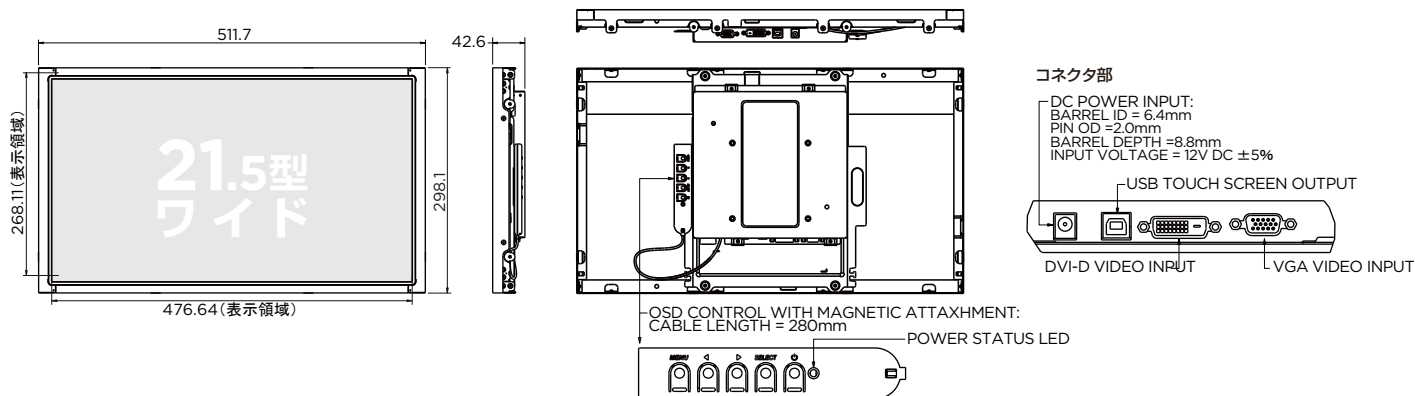

安全に関するご注意
 ●ご使用の際は、取扱説明書をよくお読みの上、正しくお使いください。●水、湿気、湯気、ほこり、油煙等のある場所に設置しないでください。火災、故障、感電などの原因となることがあります。

◎お問い合わせ、ご用命は下記の販売店へ

タッチパネル・システムズ株式会社

〒222-0033 神奈川県横浜市港北区新横浜1-19-20 SUN HAMADA BLDG. 2F
 Tel.045-478-2161 Fax.045-478-2180
 ◆ホームページ <http://www.tps.co.jp>
 ◆オンラインショップ <http://www.touchxpress.tps.co.jp>

■このカタログの内容については、当社または販売代理店までお問い合わせください。このカタログの記載内容は、2011年12月のものです。■このカタログの内容は、予告なしに仕様及びデザインを変更することがありますので、ご了承ください。
 ■文書による当社の承諾なしにこのカタログの内容の転載、複製を禁じます。■Elo TouchSystems、TE Connectivity、TE connectivity(ロゴ)、AccuTouch、CarrollTouch、IntelliTouch、タッチパネル・システムズ株式会社は商標です。
 ■本記載の他社のロゴ、名称および製品名は、他社の商標である場合があります。■写真は一部合成しています。■写真の色は、印刷物ですので実際の色と若干異なる場合があります。